

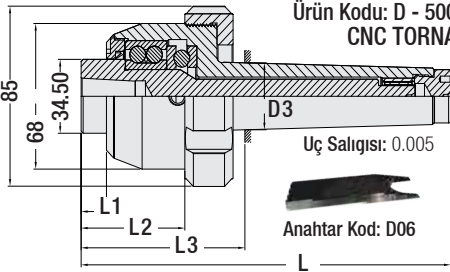

No.1 Kesik Koni No.2 60° Koni No.3 30° Koni No.4 Uzatılmış No.5 İnce Uçlu

DEĞİŞİBİLİR UÇLU DÖNER PUNTA SETİ



Hassas; Değişebilir Uçlu CNC Punta Gövde

Sipariş Kodu	D3	L	L1	L2	L3
D504 MK4 00	31.267	183.84	12.6	51.6	81.34
D505 MK5 00	44.399	226.39	12.6	66.6	96.89

Değişebilir Uçlu / CNC, Farklı Uçlar

Sipariş Kodu	MK	Sipariş Kodu	MK
TU.D504 - 1	MK4	TU.D505 - 1	MK5
TU.D504 - 2			
TU.D504 - 3			
TU.D504 - 4			
TU.D504 - 5			

Hassas Değişebilir Uçlu Döner Punta Seti

Sipariş	Cinsi
TUD 504	MK4 - CNC Değişebilir Uçlu Komple Set
TUD 505	MK5 - CNC Değişebilir Uçlu Komple Set

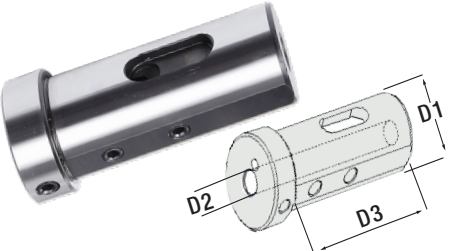

CNC TORNA REDÜKSİYON KOVANLARI

Sipariş Kodu	D1	D2	D3	Sipariş Kodu	D1	D2	D3
TU-CNC-SS RK.32-8	32	75	85	TU-CNC-SS RK.40-8	40	85	85
TU-CNC-SS RK.32-10				TU-CNC-SS RK.40-10			
TU-CNC-SS RK.32-12				TU-CNC-SS RK.40-12			
TU-CNC-SS RK.32-16				TU-CNC-SS RK.40-16			
TU-CNC-SS RK.32-20				TU-CNC-SS RK.40-20			
TU-CNC-SS RK.32-25	TU-CNC-SS RK.40-25						

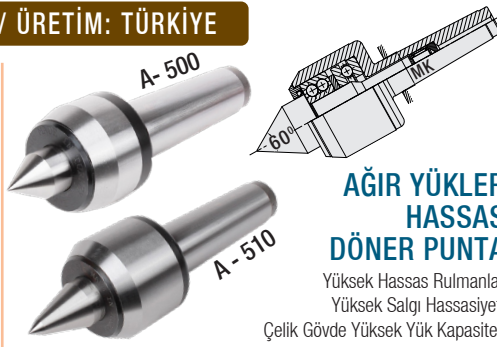

AĞIR YÜKLER HASSAS DÖNER PUNTA

Yüksek Hassas Rulmanlar
Yüksek Salgı Hassasiyeti
Çelik Gövde Yüksek Yük Kapasiteli

Ağır Yük İçin, Hassas / Döner Punta 60° Kod: TU - A500

Sipariş Kodu	MK	Ürün - Seri: A 500	60°
TU - A.504	4	MK 4 Ağır Yük Döner Punta	60°
TU - A.505	5	MK 5 Ağır Yük Döner Punta	60°
TU - A.506	6	MK 6 Ağır Yük Döner Punta	60°

Ağır Yük, Uzatılmış Uç 60°, Hassas / Döner Punta Kod: TU -A510

Sipariş Kodu	MK	Ürün - Seri: A 510	Uzatılmış
TU - A.514	4	MK 4 Ağır Yük Döner Punta	60°
TU - A.515	5	MK 5 Ağır Yük Döner Punta	60°
TU - A.516	6	MK 6 Ağır Yük Döner Punta	60°

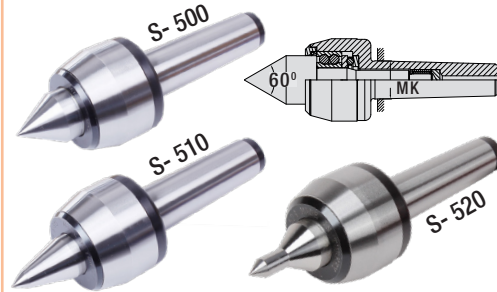

HASSAS, CNC / DÖNER PUNTALAR

Çelik Gövde Yüksek Hız, Yüksek Hassas Rulmanlar
Yüksek Salgı Hassasiyetleri

Hassas, CNC / Döner Puntalar 60° Kod: TU - S5500

Sipariş Kodu	MK	Ürün - Seri: S 500	60°
TU - S.502	2	MK 2 Hassas Döner Punta	60°
TU - S.503	3	MK 3 Hassas Döner Punta	60°
TU - S.504	4	MK 4 Hassas Döner Punta	60°
TU - S.505	5	MK 5 Hassas Döner Punta	60°
TU - S.506	6	MK 6 Hassas Döner Punta	60°

CNC - Uzatılmış Uç 60°, Hassas Döner Punta Kod: TU - S5510

Sipariş Kodu	MK	Ürün - Seri: S 510	60°
TU - S.512	2	MK 2 Hassas Döner Punta	60°
TU - S.513	3	MK 3 Hassas Döner Punta	60°
TU - S.514	4	MK 4 Hassas Döner Punta	60°
TU - S.515	5	MK 5 Hassas Döner Punta	60°

Uzatılmış İnce Uçlu 60°, Hassas Döner Punta Kod: TU-S5520

Sipariş Kodu	MK	Ürün - Seri: S 520	60°
TU - S.522	2	MK 2 Hassas Döner Punta	60°
TU - S.523	3	MK 3 Hassas Döner Punta	60°
TU - S.524	4	MK 4 Hassas Döner Punta	60°
TU - S.525	5	MK 5 Hassas Döner Punta	60°

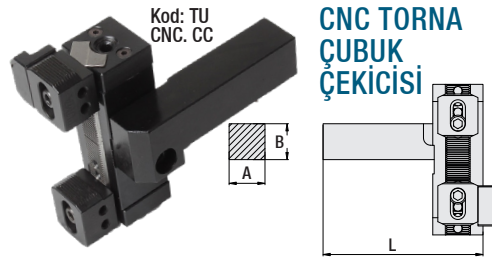

CNC Torna Çubuk Çekici

Sipariş Kodu	L	A	B
TU.CNC.CC 20	103.5	20	20
TU.CNC.CC 25	11.5	25	25

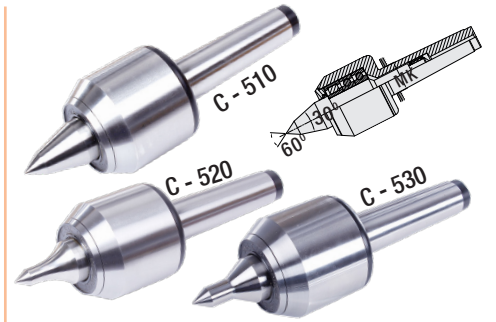

YÜKSEK DEVİRLİ / SÜPER HASSAS CNC DÖNER PUNTALAR 60°

YÜKSEK DEVİRLİ, Uzatılmış Uç 60°, Süper Hassasiyetli

Sipariş Kodu	MK	Ürün - Seri: C 510	60°
TU - C.513	3	MK 3 Yüksek Devirli Döner Punta	
TU - C.514	4	MK 4 Yüksek Devirli Döner Punta	
TU - C.515	5	MK 5 Yüksek Devirli Döner Punta	

YÜKSEK DEVİRLİ, Uzatılmış İnce Uçlu 60°, Süper Hassasiyetli

Sipariş Kodu	MK	Ürün - Seri: C 520	60°
TU - C.523	3	MK 3 Yüksek Devirli Döner Punta	
TU - C.524	4	MK 4 Yüksek Devirli Döner Punta	
TU - C.525	5	MK 5 Yüksek Devirli Döner Punta	

YÜKSEK DEVİRLİ, Uzatılmış / Kademeli İnce Uçlu 60°

Sipariş Kodu	MK	Ürün - Seri: C 530	60°
TU - C.533	3	MK 3 Yüksek Devirli Döner Punta	
TU - C.534	4	MK 4 Yüksek Devirli Döner Punta	
TU - C.535	5	MK 5 Yüksek Devirli Döner Punta	



İNCE ÇAPLAR Yüksek Devirli, Hassas / Döner Punta

YÜKSEK DEVİRLİ, İNCE ÇAPLI - Hassas Döner Puntalar 60°

Sipariş Kodu	MK	Ürün - Seri: CK 520	60°
TU - CK.502	2	MK 2 İnce Çaplı, Yüksek Devirli	
TU - CK.503	3	MK 3 İnce Çaplı, Yüksek Devirli	
TU - CK.504	4	MK 4 İnce Çaplı, Yüksek Devirli	
TU - CK.505	5	MK 5 İnce Çaplı, Yüksek Devirli	

YÜKSEK DEVİRLİ, İNCE ÇAP - Uzatılmış, Hassas Döner Puntalar

Sipariş Kodu	MK	Ürün - Seri: CK 520	60°
TU - CK.512	2	MK 2 İnce Çaplı, Yüksek Devirli	
TU - CK.513	3	MK 3 İnce Çaplı, Yüksek Devirli	
TU - CK.514	4	MK 4 İnce Çaplı, Yüksek Devirli	
TU - CK.515	5	MK 5 İnce Çaplı, Yüksek Devirli	

YÜKSEK DEVİRLİ, İNCE ÇAP - Kademeli, Hassas Döner Puntalar

Sipariş Kodu	MK	Ürün - Seri: CK 520	60°
TU - CK.522	2	MK 2 İnce Çaplı, Yüksek Devirli	
TU - CK.523	3	MK 3 İnce Çaplı, Yüksek Devirli	
TU - CK.524	4	MK 4 İnce Çaplı, Yüksek Devirli	
TU - CK.525	5	MK 5 İnce Çaplı, Yüksek Devirli	

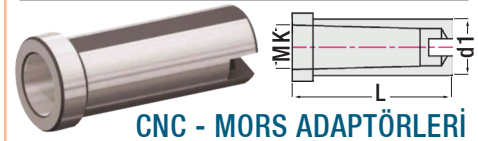

Sipariş Kodu	MK	L	d1
TU - CNC.MK.RK.32 - 1	1	65 mm	32
TU - CNC.MK.RK.32 - 2	2	78 mm	
TU - CNC.MK.RK.32 - 3	3	97 mm	
TU - CNC.MK.RK.40 - 2	2	80 mm	40
TU - CNC.MK.RK.40 - 3	3	97 mm	
TU - CNC.MK.RK.40 - 4	4	115 mm	